

КЛАПАНЫ ПРЕДОХРАНИТЕЛЬНЫЕ ПРУЖИННЫЕ СППК И СППКР

ДИАМЕТР УСЛОВНОГО ПРОХОДА: от 25 до 500 мм.

УСЛОВНОЕ ДАВЛЕНИЕ: от 1,6 до 16,0 МПа (16-160 кгс/см).

ТЕХНИЧЕСКИЕ ТРЕБОВАНИЯ И СТАНДАРТЫ: ТУ3742-059-05749375-2013.

РАБОЧАЯ СРЕДА: жидкие и газообразные неагрессивные и агрессивные среды: вода, воздух, пар, аммиак, жидкие и газообразные углеводороды и др.

ТЕМПЕРАТУРА РАБОЧЕЙ СРЕДЫ:

- до + 425°C (углеродистые стали);
- до + 600°C (нержавеющие стали).

НАЗНАЧЕНИЕ: применяются для установки на резервуарах, котлах, емкостях, сосудах и трубопроводах для защиты от аварийного повышения давления путем автоматического сброса рабочей среды в атмосферу или отводящий трубопровод. После снижения давления до нужного предела предохранительный клапан прекращает сброс среды.

КЛАСС ГЕРМЕТИЧНОСТИ ПО ГОСТ 9544-2015: «В». По требованию Заказчика возможно изготовление изделий с классом герметичности «А».

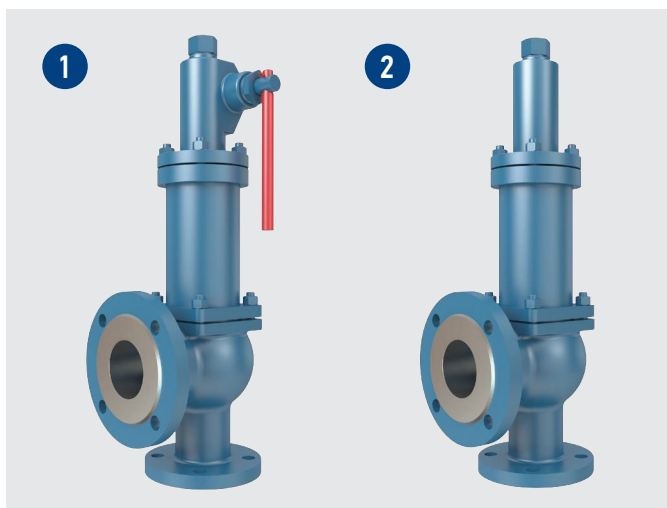

ПРИНЦИП ДЕЙСТВИЯ

Рабочая среда подается под золотник, усилие сжатой пружины прижимает золотник к седлу.

При превышении давления рабочей среды сверх установленной величины, на золотник действует противоположно направленная сила, которая сжимает пружину и открывает проход для сброса рабочей среды. После снижения давления до величины давления закрытия, золотник под действием усилия пружины вновь прижимается к седлу, сброс среды прекращается.

ВАРИАНТЫ ВЫПУСКА КЛАПАНОВ ПРЕДОХРАНИТЕЛЬНЫХ:

1. с устройством принудительного открытия;
2. без устройства принудительного открытия.

МАТЕРИАЛЫ ОСНОВНЫХ ДЕТАЛЕЙ

НАИМЕНОВАНИЕ ДЕТАЛИ	МАТЕРИАЛ ПО ГОСТ			
	17с...	17лс...	17нж...	28нж...
Корпус	Сталь 20, 20Л	Сталь 20ГЛ, 09Г2С	Сталь 12Х18Н9ТЛ, 12Х18Н10Т	Сталь 12Х18Н12МЗТЛ
Крышка	Сталь 20, 20Л	Сталь 20ГЛ, 09Г2С	Сталь 12Х18Н10Т	Сталь 10Х17Н13М2Т
Седло	Сталь 20Х13	Сталь 12Х18Н10Т* или 20Х13	Сталь 12Х18Н10Т*	Сталь 10Х17Н13М2Т*
Золотник	Сталь 30Х13	Сталь 12Х18Н10Т* или 20Х13	Сталь 12Х18Н10Т*	Сталь 10Х17Н13М2Т*
Шток	Сталь 30Х13	Сталь 12Х18Н10Т* или 20Х13	Сталь 12Х18Н10Т*	Сталь 14Х17Н2
Гайка	Сталь 25	Сталь 20ХН3А	Сталь 12Х18Н10Т	Сталь 10Х17Н13М2Т
Шпилька	Сталь 35	Сталь 20ХН3А	Сталь 12Х18Н10Т	Сталь 10Х17Н13М2Т
Пружина			Сталь 50ХФА	
Сильфон	-	08Х18Н10Т	08Х18Н10Т	Сталь 10Х17Н13М2Т (без покрытия) или 08Х18Н10Т (с защитным покрытием)

* С наплавкой коррозионно-стойкими материалами.

Уплотнение в затворе осуществляется по схеме «металл-металл».

КЛИМАТИЧЕСКОЕ ИСПОЛНЕНИЕ ПО ГОСТ 15150:

- «У» (температура окружающего воздуха от - 40°C до + 40°C);
- «ХЛ» (температура окружающего воздуха от - 60°C до + 40°C);
- «УХЛ» (температура окружающего воздуха от - 60°C до + 40°C).

Категория размещения - 1 по ГОСТ 15150. По требованию заказчика возможно изготовление изделий в иных климатических исполнениях.

УСТАНОВОЧНОЕ ПОЛОЖЕНИЕ: вертикальное, колпаком вверх;
Направление рабочей среды – под золотник, согласно маркировке на корпусе.

ВХОДНОЙ/ВЫХОДНОЙ ФЛАНЕЦ		ОБОЗНАЧЕНИЕ	ТАБЛИЦА-ФИГУРА	ДИАМЕТР СЕДЛА, мм	КОЭФИЦИЕНТ РАСХОДА, не менее		МАТЕРИАЛ КОРПУСА	УСТ-ВО РУЧНОГО ОТКРЫТИЯ	СИЛЬФОН	ПРИСОЕД. К ТРУБО-ПРОВОДУ*	МАССА, кг						
DN/ DN1, мм	PN/ PN1, МПа				газ	жидкость											
25/40	4,0/1,6	ПТ 55001 СППК 25-40	17с14нж	16	0,6	0,1	20Л	нет	нет	Фланцевое	20						
			17лс14нж				20ГЛ				21						
			17нж14нж				12X18H9ТЛ				21						
		ПТ 55002 СППК (Р) 25-40	17с25нж	16	0,6	0,1	20Л	есть	есть		23						
			17лс25нж				20ГЛ				24						
			17нж25нж				12X18H9ТЛ				24						
		ПТ 55003 СППК (С) 25-40	17лс14нж	18	0,6	0,1	20Л	нет	есть		20						
			17нж14нж1				20ГЛ				22						
			28нж21нж				12X18H9ТЛ				22						
		ПТ 55004 СППК (РС) 25-40	28нж21нж1				12X18H12M3ТЛ	есть			24						
		25/32	10,0/4,0	ПТ 55001 СППКШ 25-100	17с81нж	12	0,4	0,1	20Л		нет	нет	Штуцерно-ниппельное	9			
					17лс81нж				20ГЛ					9			
17нж81нж	12X18H9ТЛ				12												
ПТ 55002 СППКШ (Р) 25-100	17с84нж			12	0,4	0,1	20Л	есть	есть	12							
	17лс84нж						20ГЛ			12							
	17нж84нж						12X18H9ТЛ			12							
25/40	10,0/4,0	ПТ 55001 СППК 25-100	17с9нж	12	0,6	0,3	20Л	нет	нет	Штуцерно-ниппельное	20						
			17лс9нж				20ГЛ				14						
			17нж9нж				12X18H9ТЛ				14						
		ПТ 55002 СППК (Р) 25-100	17с9нж	12	0,6	0,3	20Л	есть			есть	20					
			17лс9нж				20ГЛ					20					
			17нж9нж				12X18H9ТЛ					20					
25/40	16,0/4,0	ПТ 55001 СППК 25-160	17с9нж	12	0,6	0,3	20Л	нет	нет	Фланцевое	20						
			17лс9нж				20ГЛ				14						
			17нж9нж				12X18H9ТЛ				14						
		ПТ 55002 СППК (Р) 25-160	17с9нж	12	0,6	0,3	20Л	есть			есть	20					
			17лс9нж				20ГЛ					20					
			17нж9нж				12X18H9ТЛ					20					
50/80	1,6/0,6	ПТ 55001 СППК 50-16	17с7нж	33	0,8	0,5	20Л	нет	нет	Фланцевое	26						
			17лс13нж	30	0,6	0,3	20ГЛ				27						
			17нж13нж	33	0,8	0,5	12X18H9ТЛ				29						
		ПТ 55002 СППК (Р) 50-16	17с6нж	33	0,8	0,5	20Л	есть			есть	30					
			17лс17нж	30	0,6	0,3	20ГЛ					30					
			17нж13нж	30	0,6	0,3	12X18H9ТЛ					30					
		ПТ 55003 СППК (С) 50-16	28нж20нж	33	0,6	0,3	12X18H12M3ТЛ	нет	есть		27						
			ПТ 55004 СППК (РС) 50-16								28нж20нж1	33	0,6	0,3	12X18H12M3ТЛ	есть	30
											28нж20нж1						30
		50/80	4,0/1,6	ПТ 55001 СППК 50-40	17с23нж	33	0,8	0,5	20Л		нет	нет	Фланцевое	28			
					17лс14нж	30	0,6	0,3	20ГЛ					29			
					17нж14нж	30	0,6	0,3	12X18H9ТЛ					29			
ПТ 55002 СППК (Р) 50-40	17с21нж			33	0,8	0,5	20Л	есть	есть	31							
	17лс25нж			30	0,6	0,3	20ГЛ			31							
	17нж25нж			30	0,6	0,3	12X18H9ТЛ			31							
ПТ 55003 СППК (С) 50-40	17лс14нж			33	0,8	0,5	12X18H9ТЛ	нет	есть	28							
	17нж14нж1									0,8	0,5	12X18H9ТЛ		28			
	28нж21нж									0,6	0,3	12X18H12M3ТЛ		28			
ПТ 55004 СППК (РС) 50-40	28нж21нж1						12X18H12M3ТЛ	есть		28							
50/80	6,3/4,0			ПТ 55001 СППК 50-40	17с16нж1	33	0,8	0,4	20Л	нет	нет	Фланцевое		45			
					17лс85нж				20ГЛ					45			
		17нж16нж1	12X18H9ТЛ		45												
		ПТ 55002 СППК (Р) 50-40	17с16нж	33	0,8	0,4	20Л	есть	есть	49							
			17лс89нж				20ГЛ			49							
			17нж16нж				12X18H9ТЛ			49							
		ПТ 55003 СППК (С) 50-40	17лс16нж	33	0,8	0,4	20Л	нет	есть	37							
			17нж16нж1				12X18H9ТЛ			37							
			28нж22нж				12X18H12M3ТЛ			37							
		ПТ 55004 СППК (РС) 50-40	28нж22нж1				12X18H12M3ТЛ	есть		40							

* Присоединительные фланцы арматуры могут изготавливаться по ГОСТ 33259-2015, ГОСТ Р 54432-2011, ГОСТ 12815-80, ASME B16.5, а также по иным стандартам, указанным заказчиком. По требованию заказчика фланцевые исполнения могут поставляться в комплекте с ответными деталями (фланцы, прокладки, крепежные детали).

ВХОДНОЙ/ВЫХОДНОЙ ФЛАНЕЦ		ОБОЗНАЧЕНИЕ	ТАБЛИЦА-ФИГУРА	ДИАМЕТР СЕДЛА, мм	КОЭФИЦИЕНТ РАСХОДА, не менее		МАТЕРИАЛ КОРПУСА	УСТРОЙСТВО РУЧНОГО ОТКРЫТИЯ	СИЛЬФОН	ПРИСОЕД. К ТРУБО-ПРОВОДУ*	МАССА, кг			
DN/ DN1, мм	PN/ PN1, МПа				газ	жидкость								
50/80	16,0/4,0	ПТ 55001 СППК 50-160	17с8нж1	33	0,8	0,4	20Л	нет	нет	Фланцевое	50			
			17лс80нж				20ГЛ				50			
			17нж8нж1				12Х18Н9ТЛ				50			
		ПТ 55002 СППК (Р) 50-160	17с8нж	33	0,8	0,4	20Л	есть	нет		54			
			17лс90нж				20ГЛ				54			
			17нж8нж				12Х18Н9ТЛ				54			
		ПТ 55003 СППК (С) 50-160	17лс8нж	33	0,8	0,4	20Л	нет	есть		42			
			17нж8нж1				12Х18Н9ТЛ				42			
			28нж23нж				12Х18Н12М3ТЛ				42			
		ПТ 55004 СППК (РС) 50-160	28нж23нж1		0,6	0,3	12Х18Н12М3ТЛ	есть			45			
		80/100	1,6/0,6	ПТ 55001 СППК 80-16	17с7нж	40	0,8	0,5	20Л		нет	нет	Фланцевое	37
					17лс13нж				20ГЛ					39
17нж13нж	12Х18Н9ТЛ				39									
ПТ 55002 СППК (Р) 80-16	17с6нж			40	0,8	0,5	20Л	есть	нет	40				
	17лс17нж						20ГЛ			42				
	17нж17нж						12Х18Н9ТЛ			42				
ПТ 55003 СППК (С) 80-16	28нж20нж				0,6	0,3	12Х18Н12М3ТЛ	нет	есть	39				
ПТ 55004 СППК (РС) 80-16	28нж20нж1						12Х18Н12М3ТЛ	есть		42				
80/100	4,0/1,6			ПТ 55001 СППК 80-40	17с23нж	40	0,8	0,5	20Л	нет	нет	Фланцевое		39
					17лс14нж				20ГЛ					41
					17нж14нж				12Х18Н9ТЛ					41
				ПТ 55002 СППК (Р) 80-40	17с21нж	40	0,8	0,5	20Л	есть	нет			44
		17лс25нж	20ГЛ		44									
		17нж25нж	12Х18Н9ТЛ		44									
		ПТ 55003 СППК (С) 80-40	17лс14нж	40	0,8	0,5	20Л	нет	есть	39				
			17нж14нж1				12Х18Н9ТЛ			39				
			28нж21нж				12Х18Н12М3ТЛ			41				
		ПТ 55004 СППК (РС) 80-40	28нж21нж1		0,6	0,3	12Х18Н12М3ТЛ	есть		44				
		80/100	6,3/4,0	ПТ 55001 СППК 80-63	17с85нж	40	0,6	0,1	20Л	нет	нет		Фланцевое	52
					17лс85нж				20ГЛ					65
17нж85нж	12Х18Н9ТЛ				65									
ПТ 55002 СППК (Р) 80-63	17с89нж			40	0,6	0,1	20Л	есть	нет	55				
	17лс89нж						20ГЛ			68				
	17нж89нж						12Х18Н9ТЛ			68				
ПТ 55003 СППК (С) 80-63	28нж22нж				0,6	0,3	12Х18Н12М3ТЛ	нет	есть	67				
ПТ 55004 СППК (РС) 80-63	28нж22нж1							есть		70				
80/100	16,0/4,0			ПТ 55001 СППК 80-160	17с80нж	33	0,6	0,1	20Л	нет	нет	Фланцевое		64
					17лс80нж				20ГЛ					69
					17нж80нж				12Х18Н9ТЛ					69
				ПТ 55002 СППК (Р) 80-160	17с90нж	33	0,6	0,1	20Л	есть	нет			68
		17лс90нж	20ГЛ		72									
		17нж90нж	12Х18Н9ТЛ		72									
		ПТ 55003 СППК (С) 80-160	28нж23нж		0,6	0,3	12Х18Н12М3ТЛ	нет	есть	71				
		ПТ 55004 СППК (РС) 80-160	28нж23нж1					есть		74				
		100/150	1,6/0,6	ПТ 55001 СППК 100-16	17с7нж	48	0,8	0,5	20Л	нет	нет		Фланцевое	50
					17лс7нж				20ГЛ					58
					17нж7нж				12Х18Н9ТЛ					58
				ПТ 55002 СППК (Р) 100-16	17с6нж	48	0,8	0,5	20Л	есть	нет			53
17лс6нж	20ГЛ				62									
17нж6нж	12Х18Н9ТЛ				62									

* Присоединительные фланцы арматуры могут изготавливаться по ГОСТ 33259-2015, ГОСТ Р 54432-2011, ГОСТ 12815-80, ASME B16.5, а также по иным стандартам, указанным заказчиком. По требованию заказчика фланцевые исполнения могут поставляться в комплекте с ответными деталями (фланцы, прокладки, крепежные детали).

ВХОДНОЙ/ВЫХОДНОЙ ФЛАНЕЦ		ОБОЗНАЧЕНИЕ	ТАБЛИЦА-ФИГУРА	ДИАМЕТР СЕДЛА, мм	КОЭФИЦИЕНТ РАСХОДА, не менее		МАТЕРИАЛ КОРПУСА	УСТР-ВО РУЧНОГО ОТКРЫТИЯ	СИЛЬФОН	ПРИСОЕД. К ТРУБО-ПРОВОДУ*	МАССА, кг		
DN/ DN1, мм	PN/ PN1, МПа				газ	жидкость							
100/150	1,6/0,6	ПТ 55003 СППК (С) 100-16 ПТ 55004 СППК (РС) 100-16	28нж20нж	48	0,6	0,3	12Х18Н12М3ТЛ	нет	есть	Фланцевое	53		
			28нж20нж1					есть			56		
100/150	4,0/1,6	ПТ 55001 СППК 100-40	17с23нж	48	0,8	0,5	20Л	есть	нет	Фланцевое	55		
			17лс23нж				20ГЛ				65		
			17нж23нж				12Х18Н9ТЛ				65		
		ПТ 55002 СППК (Р) 100-40	17с21нж	20Л	нет	58							
			17лс25нж	20ГЛ	есть	70							
			17нж25нж	12Х18Н9ТЛ	есть	70							
		ПТ 55003 СППК (С) 100-40	17лс23нж	48	0,8	0,5	20ГЛ	нет	есть	55			
			17нж23нж1				12Х18Н9ТЛ			55			
			28нж21нж				12Х18Н12М3ТЛ			55			
		ПТ 55004 СППК (РС) 100-40	28нж21нж1	0,6	0,3	12Х18Н12М3ТЛ	есть	58					
100/150	6,3/4,0	ПТ 55001 СППК 100-63	17с16нж1	63	0,8	0,4	20Л	нет	нет	Фланцевое	150		
			17лс16нж1				20ГЛ				150		
			17нж16нж1				12Х18Н9ТЛ				150		
			ПТ 55002 СППК (Р) 100-63	17с16нж3	72	0,8	0,4				20Л	150	
				17лс16нж3							20ГЛ	150	
		17нж16нж3		12Х18Н9ТЛ				150					
		ПТ 55002 СППК (Р) 100-63	17с16нж	63	0,8	0,4	20Л	есть			155		
			17лс16нж				20ГЛ				155		
			17нж16нж2				12Х18Н9ТЛ				155		
			ПТ 55003 СППК (С) 100-63	17с16нж2	72	0,8	0,4				20Л	нет	155
				17лс16нж2							20ГЛ		155
		17нж16нж2		12Х18Н9ТЛ				155					
		ПТ 55004 СППК (РС) 100-63	17лс16нж3	72	0,8	0,4	20ГЛ	есть			150		
			17нж16нж1				12Х18Н9ТЛ				150		
		28нж22нж	0,6	0,3	12Х18Н12М3ТЛ	есть	150						
		ПТ 55004 СППК (РС) 100-63	28нж22нж1	0,6	0,3	12Х18Н12М3ТЛ	есть	153					
100/150	16,0/4,0	ПТ 55001 СППК 100-160	17с8нж1	48	0,8	0,4	20Л	нет	нет	Фланцевое	155		
			17лс8нж1				20ГЛ				155		
			17нж8нж1				12Х18Н9ТЛ				155		
			ПТ 55002 СППК (Р) 100-160	17с8нж3	56	0,8	0,4				20Л	155	
				17лс8нж3							20ГЛ	155	
		17нж8нж3		12Х18Н9ТЛ				155					
		ПТ 55002 СППК (Р) 100-160	17с8нж	48	0,8	0,4	20Л	есть			160		
			17лс8нж				20ГЛ				160		
			17нж8нж				12Х18Н9ТЛ				160		
			ПТ 55003 СППК (С) 100-160	17с8нж2	56	0,8	0,4				20Л	нет	160
				17лс8нж2							20ГЛ		160
		17нж8нж2		12Х18Н9ТЛ				160					
		ПТ 55004 СППК (РС) 100-160	17с8нж1	48	0,8	0,4	20Л	есть			155		
			17нж8нж1				12Х18Н9ТЛ				155		
		28нж23нж	0,6	0,3	12Х18Н12М3ТЛ	есть	155						
		150/200	1,6/0,6	ПТ 55001 СППК 150-16	17с7нж	75	0,8	0,56			20Л	нет	нет
17лс7нж	20ГЛ				91								
17нж7нж	12Х18Н9ТЛ				91								
ПТ 55001 СППК 150-16М	17с7нж			75	0,8	0,6	20Л	есть	91				
	17лс7нж						20ГЛ		91				
	17нж7нж						12Х18Н9ТЛ		91				
ПТ 55002 СППК (Р) 150-16	17с6нж			75	0,8	0,56	20Л	есть	94				
	17лс6нж						20ГЛ		94				
	17нж6нж						12Х18Н9ТЛ		94				
ПТ 55002 СППК (Р) 150-16М	17с6нж			75	0,8	0,56	20Л	есть	94				
	17лс6нж	20ГЛ	94										

* Присоединительные фланцы арматуры могут изготавливаться по ГОСТ 33259-2015, ГОСТ Р 54432-2011, ГОСТ 12815-80, ASME B16.5, а также по иным стандартам, указанным заказчиком. По требованию заказчика фланцевые исполнения могут поставляться в комплекте с ответными деталями (фланцы, прокладки, крепежные детали).

ВХОДНОЙ/ВЫХОДНОЙ ФЛАНЕЦ		ОБОЗНАЧЕНИЕ	ТАБЛИЦА-ФИГУРА	ДИАМЕТР СЕДЛА, мм	КОЭФФИЦИЕНТ РАСХОДА, не менее		МАТЕРИАЛ КОРПУСА	УСТР-ВО РУЧНОГО ОТКРЫТИЯ	СИЛЬФОН	ПРИСОЕД. К ТРУБО-ПРОВОДУ*	МАССА, кг		
DN/ DN1, мм	PN/ PN1, МПа				газ	жидкость							
150/200	16/6	ПТ 55003 СППК (С) 150-16	17лс7нж	75	0,8	0,4	20ГЛ	нет	есть	Фланцевое	91		
			17нж7нж1				12Х18Н9ТЛ				91		
			28нж20нж				12Х18Н12М3ТЛ				91		
ПТ 55004 СППК (РС) 150-16	28нж20нж1	0,6	0,3	есть	94								
150/200	4,0/1,6	ПТ 55001 СППК 150-40	17с23нж	75	0,8	0,56	20Л	есть	нет	Фланцевое	96		
			17лс23нж				20ГЛ				96		
			17нж23нж				12Х18Н9ТЛ				96		
		ПТ 55002 СППК (Р) 150-40	17с21нж	75	0,8	0,56	20Л	нет	есть	нет	Фланцевое	99	
			17лс21нж				20ГЛ					99	
			17нж21нж				12Х18Н9ТЛ					99	
		ПТ 55003 СППК (С) 150-40	17лс23нж	75	0,8	0,4	20ГЛ	нет	есть	нет	Фланцевое	94	
			17нж23нж1				12Х18Н9ТЛ					94	
			28нж21нж				12Х18Н12М3ТЛ					94	
		ПТ 55004 СППК (РС) 150-40	28нж21нж1	0,6	0,3	12Х18Н12М3ТЛ	есть	97					
		200/300	1,6/0,6	ПТ 55001 СППК 200-16	17с13нж	142	0,4	0,23	20Л	нет	нет	Фланцевое	116
					17лс13нж				20ГЛ				176
17нж13нж	12Х18Н9ТЛ				176								
ПТ 55001 СППК 200-16М	17с13нж			142	0,7	0,6	20Л	нет	есть	нет	Фланцевое	176	
	17лс13нж						20ГЛ					176	
	17нж13нж						12Х18Н9ТЛ					176	
ПТ 55002 СППК (Р) 200-16	17с17нж			142	0,4	0,23	20Л	есть	есть	нет	Фланцевое	180	
	17лс17нж						20ГЛ					180	
	17нж17нж						12Х18Н9ТЛ					180	
ПТ 55002 СППК (Р) 200-16М	17с17нж			142	0,7	0,6	20Л	есть	есть	нет	Фланцевое	180	
	17лс17нж						20ГЛ					180	
	17нж17нж						12Х18Н9ТЛ					180	
ПТ 55003 СППК (С) 200-16	17лс13нж			142	0,4	0,1	20Л	нет	есть	есть	Фланцевое	180	
	17нж13нж1						12Х18Н9ТЛ					180	
	28нж20нж						12Х18Н12М3ТЛ					176	
ПТ 55004 СППК (РС) 200-16	28нж20нж1	0,6	0,3	12Х18Н12М3ТЛ	есть	180							
200/300	4,0/1,6	ПТ 55001 СППК 200-40	17с13нж	142	0,4	0,23	20Л	нет	нет	Фланцевое	120		
			17лс13нж				20ГЛ				180		
			17нж13нж				12Х18Н9ТЛ				180		
		ПТ 55001 СППК 200-40М	17с13нж	142	0,7	0,6	20Л	нет	есть	нет	Фланцевое	180	
			17лс13нж				20ГЛ					180	
			17нж13нж				12Х18Н9ТЛ					180	
		ПТ 55002 СППК (Р) 200-40	17с17нж	142	0,4	0,23	20Л	есть	есть	нет	Фланцевое	184	
			17лс17нж				20ГЛ					184	
			17нж17нж				12Х18Н9ТЛ					184	
		ПТ 55002 СППК (Р) 200-40М	17с17нж	142	0,7	0,6	20Л	есть	есть	нет	Фланцевое	184	
			17лс17нж				20ГЛ					184	
			17нж17нж				12Х18Н9ТЛ					184	
		ПТ 55003 СППК (С) 200-40	17лс13нж	142	0,4	0,1	20Л	нет	есть	есть	Фланцевое	184	
			17нж13нж1				12Х18Н9ТЛ					184	
			28нж21нж				12Х18Н12М3ТЛ					180	
ПТ 55004 СППК (РС) 200-40	28нж21нж1	0,6	0,3	12Х18Н12М3ТЛ	есть	184							
250/300	1,6/0,6	ПТ 55001 СППК 250-16	17с13нж	150	0,7	0,4	20Л	нет	нет	Фланцевое	280		
			17лс13нж				20ГЛ				280		
			17нж13нж				12Х18Н9ТЛ				280		
		ПТ 55002 СППК (Р) 250-16	17с17нж	150	0,7	0,4	20Л	есть	есть	нет	Фланцевое	287	
			17лс17нж				20ГЛ					287	
			17нж17нж				12Х18Н9ТЛ					287	
		ПТ 55003 СППК (С) 250-16	17лс17нж	150	0,7	0,4	20Л	нет	есть	есть	Фланцевое	287	
			17нж17нж1				12Х18Н9ТЛ					287	
			28нж21нж				12Х18Н12М3ТЛ					287	
		ПТ 55004 СППК (РС) 250-16	28нж21нж1	150	0,7	0,4	12Х18Н12М3ТЛ	есть	287				
		250/300	4,0/1,6	ПТ 55001 СППК 250-40	-	150	0,7	0,4	20Л	нет	нет	Фланцевое	280
									20ГЛ				280
	12Х18Н9ТЛ				280								

* Присоединительные фланцы арматуры могут изготавливаться по ГОСТ 33259-2015, ГОСТ Р 54432-2011, ГОСТ 12815-80, ASME B16.5, а также по иным стандартам, указанным заказчиком. По требованию заказчика фланцевые исполнения могут поставляться в комплекте с ответными деталями (фланцы, прокладки, крепежные детали).

ВХОДНОЙ/ВЫХОДНОЙ ФЛАНЕЦ		ОБОЗНАЧЕНИЕ	ТАБЛИЦА-ФИГУРА	ДИАМЕТР СЕДЛА, мм	КОЭФИЦИЕНТ РАСХОДА, не менее		МАТЕРИАЛ КОРПУСА	УСТР-ВО РУЧНОГО ОТКРЫТИЯ	СИЛЬФОН	ПРИСОЕД. К ТРУБО-ПРОВОДУ*	МАССА, кг			
DN/ DN1, мм	PN/ PN1, МПа				газ	жидкость								
250/300	4,0/1,6	ПТ 55002 СППК (Р) 250-40	-	150	0,7	0,4	20Л	есть	нет	Фланцевое	287			
							20ГЛ				287			
							12Х18Н9ТЛ				287			
		ПТ 55003 СППК (С) 250-40		150	0,7	0,4	20Л	нет	есть		287			
							12Х18Н9ТЛ				287			
							12Х18Н12М3ТЛ				287			
ПТ 55004 СППК (РС) 250-40	150	0,7	0,4	12Х18Н12М3ТЛ	есть	287								
300/400	1,6/0,6	ПТ 55001 СППК 250-16	-	200	0,7	0,4	20Л	нет	нет	Фланцевое	460			
							20ГЛ				460			
							12Х18Н9ТЛ				460			
		ПТ 55002 СППК (Р) 250-16		200	0,7	0,4	20Л	есть	нет		468			
							20ГЛ				468			
							12Х18Н9ТЛ				468			
		ПТ 55003 СППК (С) 250-16		200	0,7	0,4	20Л	нет	есть	468				
							12Х18Н9ТЛ			468				
							12Х18Н12М3ТЛ			468				
		ПТ 55004 СППК (РС) 250-16		200	0,7	0,4	12Х18Н12М3ТЛ	есть	468					
		300/400		4,0/1,6	ПТ 55001 СППК 250-40	-	200	0,7	0,4	20Л	нет	нет	Фланцевое	460
										20ГЛ				460
12Х18Н9ТЛ	460													
ПТ 55002 СППК (Р) 250-40	200		0,7		0,4		20Л	есть	нет	468				
							20ГЛ			468				
							12Х18Н9ТЛ			468				
ПТ 55003 СППК (С) 250-40	200		0,7		0,4		20Л	нет	есть	468				
							12Х18Н9ТЛ			468				
							12Х18Н12М3ТЛ			468				
ПТ 55004 СППК (РС) 250-40	200		0,7		0,4		12Х18Н12М3ТЛ	есть	468					
350/500	1,6/0,6		ПТ 55001 СППК 250-16		-		250	0,7	0,4	20Л	нет	нет	Фланцевое	521
										20ГЛ				521
		12Х18Н9ТЛ		521										
		ПТ 55002 СППК (Р) 250-16	250	0,7		0,4	20Л	есть	нет	530				
							20ГЛ			530				
							12Х18Н9ТЛ			530				
		ПТ 55003 СППК (С) 250-16	250	0,7		0,4	20Л	нет	есть	530				
							12Х18Н9ТЛ			530				
							12Х18Н12М3ТЛ			530				
		ПТ 55004 СППК (РС) 250-16	250	0,7		0,4	12Х18Н12М3ТЛ	есть	530					
		350/500	4,0/1,6	ПТ 55001 СППК 250-40		-	250	0,7	0,4	20Л	нет	нет	Фланцевое	521
										20ГЛ				521
12Х18Н9ТЛ	521													
ПТ 55002 СППК (Р) 250-40	250			0,7	0,4		20Л	есть	нет	530				
							20ГЛ			530				
							12Х18Н9ТЛ			530				
ПТ 55003 СППК (С) 250-40	250			0,7	0,4		20Л	нет	есть	530				
							12Х18Н9ТЛ			530				
							12Х18Н12М3ТЛ			530				
ПТ 55004 СППК (РС) 250-40	250			0,7	0,4		12Х18Н12М3ТЛ	есть	530					
400/500	1,6/0,6			ПТ 55001 СППК 250-16	-		280	0,7	0,4	20Л	нет	нет	Фланцевое	550
										20ГЛ				550
		12Х18Н9ТЛ	550											
		ПТ 55002 СППК (Р) 250-16	280	0,7		0,4	20Л	есть	нет	559				
							20ГЛ			559				
							12Х18Н9ТЛ			559				

* Присоединительные фланцы арматуры могут изготавливаться по ГОСТ 33259-2015, ГОСТ Р 54432-2011, ГОСТ 12815-80, ASME B16.5, а также по иным стандартам, указанным заказчиком. По требованию заказчика фланцевые исполнения могут поставляться в комплекте с ответными деталями (фланцы, прокладки, крепежные детали).

ВХОДНОЙ/ВЫХОДНОЙ ФЛАНЕЦ		ОБОЗНАЧЕНИЕ	ТАБЛИЦА-ФИГУРА	ДИАМЕТР СЕДЛА, мм	КОЭФИЦИЕНТ РАСХОДА, не менее		МАТЕРИАЛ КОРПУСА	УСТР-ВО РУЧНОГО ОТКРЫТИЯ	СИЛЬФОН	ПРИСОЕД. К ТРУБО-ПРОВОДУ*	МАССА, кг
DN/ DN1, мм	PN/ PN1, МПа				газ	жидкость					
400/500	1,6/0,6	ПТ 55003 СППК (С) 250-16	-	280	0,7	0,4	20ГЛ	нет	есть	Фланцевое	559
							12Х18Н9ТЛ				559
							12Х18Н12М3ТЛ				559
400/500	1,6/0,6	ПТ 55004 СППК (РС) 250-16	-	280	0,7	0,4	12Х18Н12М3ТЛ	есть	есть	Фланцевое	559
							20Л				550
							20ГЛ				550
400/500	4,0/1,6	ПТ 55001 СППК 250-40	-	280	0,7	0,4	12Х18Н9ТЛ	нет	нет	Фланцевое	550
							20Л				559
							20ГЛ				559
		ПТ 55002 СППК (Р) 250-40		280	0,7	0,4	12Х18Н9ТЛ	есть			559
							20Л				559
							20ГЛ				559
ПТ 55003 СППК (С) 250-40	280	0,7	0,4	12Х18Н9ТЛ	нет	559					
				12Х18Н12М3ТЛ		559					
				20ГЛ		559					
ПТ 55004 СППК (РС) 250-40	280	0,7	0,4	12Х18Н12М3ТЛ	есть	559					
				20Л		559					
				20ГЛ		559					

* Присоединительные фланцы арматуры могут изготавливаться по ГОСТ 33259-2015, ГОСТ Р 54432-2011, ГОСТ 12815-80, ASME B16.5, а также по иным стандартам, указанным заказчиком. По требованию заказчика фланцевые исполнения могут поставляться в комплекте с ответными деталями (фланцы, прокладки, крепежные детали).

ПРИМЕНЕНИЕ ПРУЖИН ПО ДАВЛЕНИЯМ НАСТРОЙКИ КЛАПАНОВ

ОБОЗНАЧЕНИЕ	PN, МПа	ДИАМЕТР ПРОТОЧНОЙ ЧАСТИ СЕДЛА, мм	ПРЕДЕЛЫ ДАВЛЕНИЙ НАСТРОЙКИ P _n , кгс/см ²	НОМЕР ПРУЖИНЫ
СППК 25-40 СППК Р 25-40	4,0	16	4...8	8
			8...16	1
			16...25	2
			25...40	3
			0,5...2	6
			2...4	7
СППК С 25-40 СППК РС 25-40	4,0	18	8...16	1
			16...25	2
			25...40	3
СППКШ 25-100 СППКШ Р 25-100 СППК 25-100 СППК Р 25-100	10,0	12	4...8	8
			8...16	1
			16...25	2
			25...50	3
			50...80	4
80...100	5			
СППК 25-160 СППК Р 25-160	16,0	12	100...160	9
СППК 25-160 СППК Р 25-160	1,6	33/30	0,5...1,2	10
			1,2...2,5	11
СППК С 50-16 СППК РС 50-16	1,6	33	2,5...4	12
			4...8	13
			8...16	14
			0,5...1,2	10
СППК 50-40 СППК Р 50-40	4,0	33/30	1,2...2,5	11
			2,5...4	12
			4...8	13
СППК С 50-40 СППК РС 50-40	4,0	33	8...20	14
			20...30	15
			30...40	16
			20...34	55
СППК 50-63 СППК Р 50-63 СППК С 50-63 СППК РС 50-63	6,3	33	30...54	56
			50...63	57
			53...90	58
СППК 50-160 СППК Р 50-160 СППК С 50-160 СППК РС 50-160	16,0	33	85...124	59
			124...141	60
			140...160	61
			140...160	61

ОБОЗНАЧЕНИЕ	PN, МПа	ДИАМЕТР ПРОТОЧНОЙ ЧАСТИ СЕДЛА, мм	ПРЕДЕЛЫ ДАВЛЕНИЙ НАСТРОЙКИ P _n , кгс/см ²	НОМЕР ПРУЖИНЫ
СППК 80-16 СППК Р 80-16 СППК С 80-16 СППК РС 80-16	1,6	40	0,5...1,2	30
			1,2...3	31
			3...5	32
			5...8	33
			8...16	34
СППК 80-40 СППК Р 80-40 СППК С 80-40 СППК РС 80-40	4,0	40	0,5...1,2	30
			1,2...3	31
			3...5	32
			5...8	33
			8...16	34
			16...20	35
			20...30	36
СППК 80-63 СППК Р 80-63	6,3	40	30...40	37
			25...35	38
СППК С 80-63 СППК РС 80-63	6,3	33	35...44	37
			44...50	39
СППК 80-160 СППК Р 80-160 СППК С 80-160 СППК РС 80-160	16,0	33	50...63	40
			63...100	41
			100...135	42
			135...160	43
СППК 100-16 СППК Р 100-16 СППК С 100-16 СППК РС 100-16	1,6	48	0,5...1,2	50
			0,8...1,6	51
			1,5...3	52
			2,5...4,5	53
			4,5...8,5	54
СППК 100-40 СППК Р 100-40 СППК С 100-40 СППК РС 100-40	40	48	8...16	55
			16...26	56
			26...40	57
СППК 100-63 СППК Р 100-63	63	63	25...40	77а
			40...55	80
			55...63	81
СППК 100-63 СППК Р 100-63 СППК С 100-63 СППК РС 100-63	63	72	25...40	80
			40...50	81
			50...58	82
			58...63	83
СППК 100-160 СППК Р 100-160 СППК С 100-160 СППК РС 100-160	160	48	63...100	80
			100...125	81
			110...145	82
			135...160	83
СППК 100-160 СППК Р 100-160	160	56	63...88	81
			88...102	82
			105...125	83
СППК 150-16 СППК Р 150-16 СППК 150-16М СППК Р 150-16М СППК С 150-16 СППК РС 150-16	16	75	0,5...1,5	70
			1,5...3	71
			3...5	72
			5...8	73
			8...12	74
			12...16	75
СППК 150-40 СППК Р 150-40 СППК С 150-40 СППК РС 150-40	40	75	8...12	74
			12...18	75
			18...25	76
			25...35	77
			35...40	78
СППК 200-16 СППК Р 200-16 СППК С 200-16 СППК РС 200-16	16	142	0,5...1	72
			1...2	73
			2...3	74
			3...5	75
			5...7	76
			7...9	77
			9...12	78
12...16	79			

ПРИМЕНЕНИЕ ПРУЖИН ПО ДАВЛЕНИЯМ НАСТРОЙКИ КЛАПАНОВ

ОБОЗНАЧЕНИЕ	PN, МПа	ДИАМЕТР ПРОТОЧНОЙ ЧАСТИ СЕДЛА, мм	ПРЕДЕЛЫ ДАВЛЕНИЙ НАСТРОЙКИ Pн, кгс/см ²	НОМЕР ПРУЖИНЫ
СППК 200-16М СППК Р 200-16М	16	142	3...4	75М-1
			4...5	75М-2
			5...7	76М
			7...9	77М
			9...12	78М
			12...16	79М
СППК 200-40 СППК Р 200-40 СППК РС 200-40	40	142	8...12	90
			12...18	91
			18...25	92
			25...35	93
			35...40	94
СППК 250-16 СППК (Р) 250-16 СППК (С) 250-16 СППК (РС) 250-16	1,6	150	0,06-0,1	-
			0,1-0,16	-
			0,16-0,25	-
			0,25-0,4	-
			0,4-0,6	-
			0,6-0,8	-
			0,8-1,0	-
			1,0-1,3	-
СППК 250-40 СППК (Р) 250-40 СППК (С) 250-40 СППК (РС) 250-40	4,0	150	1,3-1,6	-
			1,6-2,0	-
			2,0-2,5	-
			2,5-3,2	-
			3,2-4,0	-
СППК 300-16 СППК (Р) 300-16 СППК (С) 300-16 СППК (РС) 300-16	1,6	200	0,06-0,1	-
			0,1-0,16	-
			0,16-0,25	-
			0,25-0,4	-
			0,4-0,6	-
			0,6-0,8	-
			0,8-1,0	-
			1,0-1,3	-
СППК 300-40 СППК (Р) 300-40 СППК (С) 300-40 СППК (РС) 300-40	4,0	200	1,3-1,6	-
			1,6-2,0	-
			2,0-2,5	-
			2,5-3,2	-
			3,2-4,0	-
СППК 350-16 СППК (Р) 350-16 СППК (С) 350-16 СППК (РС) 350-16	1,6	250	0,06-0,1	-
			0,1-0,16	-
			0,16-0,25	-
			0,25-0,4	-
			0,4-0,6	-
			0,6-0,8	-
			0,8-1,0	-
			1,0-1,3	-
СППК 350-40 СППК (Р) 350-40 СППК (С) 350-40 СППК (РС) 350-40	4,0	250	1,3-1,6	-
			1,6-2,0	-
			2,0-2,5	-
			2,5-3,2	-
			3,2-4,0	-

ОБОЗНАЧЕНИЕ	PN, МПа	ДИАМЕТР ПРОТОЧНОЙ ЧАСТИ СЕДЛА, мм	ПРЕДЕЛЫ ДАВЛЕНИЙ НАСТРОЙКИ Pн, кгс/см ²	НОМЕР ПРУЖИНЫ
СППК 400-16 СППК (Р) 400-16 СППК (С) 400-16 СППК (РС) 400-16	1,6	280	0,06-0,1	-
			0,1-0,16	-
			0,16-0,25	-
			0,25-0,4	-
			0,4-0,6	-
			0,6-0,8	-
			0,8-1,0	-
			1,0-1,3	-
СППК 400-40 СППК (Р) 400-40 СППК (С) 400-40 СППК (РС) 400-40	4,0	280	1,3-1,6	-
			1,6-2,0	-
			2,0-2,5	-
			2,5-3,2	-
			3,2-4,0	-

ПОКАЗАТЕЛИ НАДЕЖНОСТИ:

- назначенный срок службы не менее 10 лет;
- средний ресурс не менее 830 циклов.

ГАРАНТИЙНЫЙ СРОК ЭКСПЛУАТАЦИИ: 12 месяца со дня ввода в эксплуатацию.

НАРАБОТКА НА ОТКАЗ: не менее 180 циклов в пределах гарантийного срока.

КОМПЛЕКТ ПОСТАВКИ:

- полностью собранный клапан со всеми деталями, узлами и комплектующими изделиями в соответствии со спецификацией;
- комплект эксплуатационной и разрешительной документации.

ДОПОЛНИТЕЛЬНАЯ КОМПЛЕКТАЦИЯ:

- ответные фланцы с крепежными деталями и прокладками;
- термочехол.

(необходимость поставки указать при заказе)

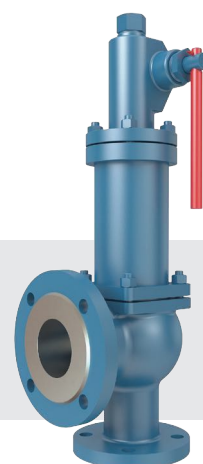

КЛАПАНЫ ПРЕДОХРАНИТЕЛЬНЫЕ ПРУЖИННЫЕ
DN 25...200 мм PN 1,6...16,0 МПа ТУ3742-059-05749375-2013

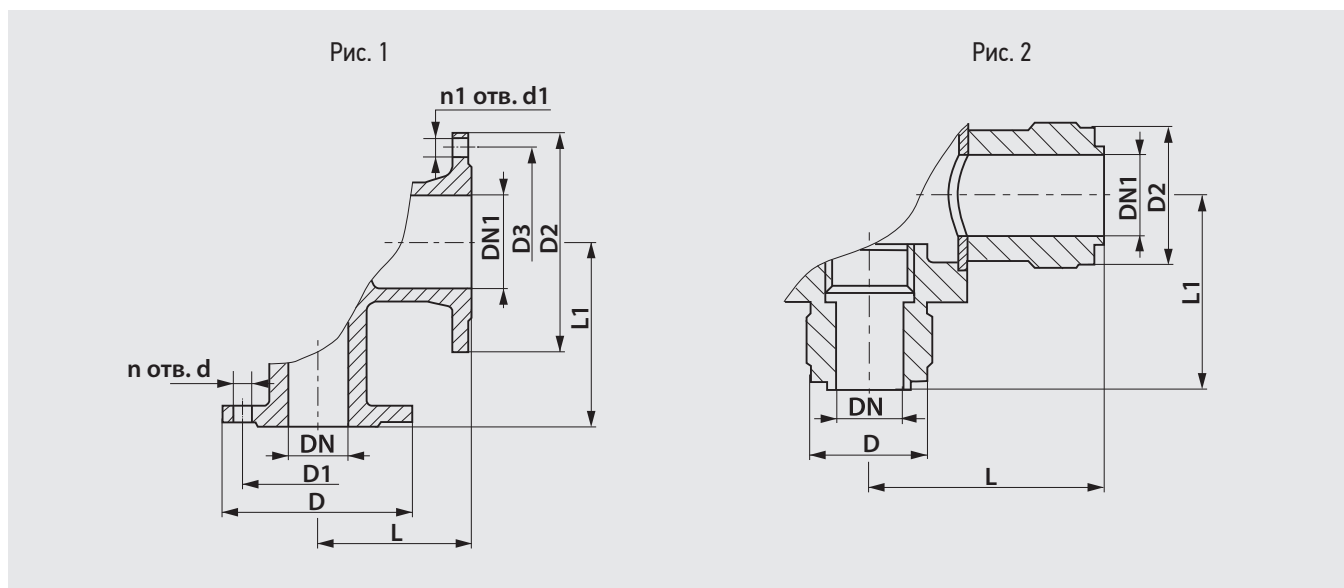

PN, МПа	РИС.	РАЗМЕРЫ, мм															
		ВХОДНОЙ ФЛАНЕЦ							Исполнение*	PN1, МПа	ВЫХОДНОЙ ФЛАНЕЦ					Исполнение*	
		PN, МПа	DN	D	D1	n	d	L			DN1	D2	D3	n1	d1		L1
1,6	1	1,6	50	160	125	4	18	130	B (1)	0,6	80	185	150	4	18	155	B (1)
			80	195	160			170			175						
			100	215	180	8	22	160			200						
			150	280	240			18			230						
			200	335	295			12			22	320					
4,0	1	4,0	25	115	85	4	14	100	F (3)	1,6	40	145	110	4	18	120	B (1)
			50	160	125		18	130			155						
			80	195	160	8	22	150			175						
			100	230	190			22			200						
			150	300	250			26			205	230					
200	375	320	12	30	280	300	460	410	12	26	320						
6,3	1	6,3	50	175	135	4	22	145	J (7)	4,0	80	195	160	8	18	160	F (3)
			80	210	170			22			195						
			100	250	200	8	26	235			150	300	250	26	245		
10,0	2	10,0	25	45	-	-	-	90	-	-	32	53	-	-	-	75	-
	1		25	135	100	4	18	105	J (7)	40	145	110	4	18	125	F (3)	
16,0	1	16,0	25	135	100	4	18	105	J (7)	4,0	40	145	110	4	18	125	F (3)
			50	195	145			26			145	80	195			160	
			80	230	180	8	26	165			100	230	190	8	22	195	
			100	265	210												

* Уплотнительная поверхность фланцев по ГОСТ 33259-2015 (ГОСТ 12815-80).

КЛАПАНЫ ПРЕДОХРАНИТЕЛЬНЫЕ ПРУЖИННЫЕ
DN 250...400 PN 1,6...4,0 МПа ТУ3742-059-05749375-2013

Рис. 1

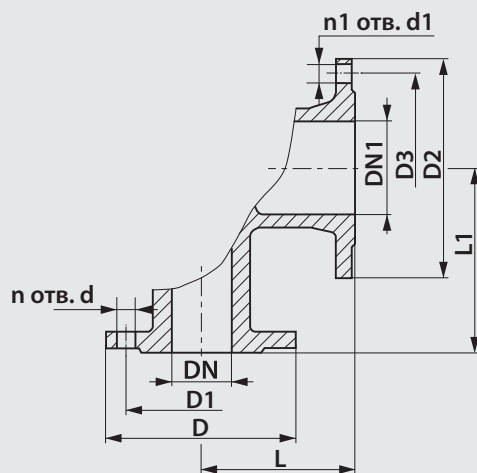

PN, МПа	РИС.	РАЗМЕРЫ, мм															
		PN, МПа	ВХОДНОЙ ФЛАНЕЦ					Исполнение*	PN1, МПа	ВЫХОДНОЙ ФЛАНЕЦ					Исполнение*		
			DN	D	D1	n	d		L		DN1	D2	D3	n1		d1	L1
1,6	1	1,6	250	405	355	12	26	350	В (1)	0,6	300	435	395	12	22	320	В (1)
			300	460	410			370			400	535	495			350	
			350	520	470	16	30	375			500	640	600	415			
			400	580	525			395			500	640	600	415			
4,0	1	4,0	250	445	385	12	33	350	F (3)	1,6	300	460	410	12	26	320	В (1)
			300	510	450			370			400	580	525			16	
			350	570	510	16	39	375			500	710	650	20	33	415	
			400	655	585			395			500	710	650			415	

* Уплотнительная поверхность фланцев по ГОСТ 33259-2015 (ГОСТ 12815-80).